

第72回 中国高等学校女子ソフトボール選手権大会

日時: 令和5年5月13日(土)~15日(月)

会場: A: 浜山公園野球場 B: 浜山公園少年野球場 C: 古志スポーツセンター

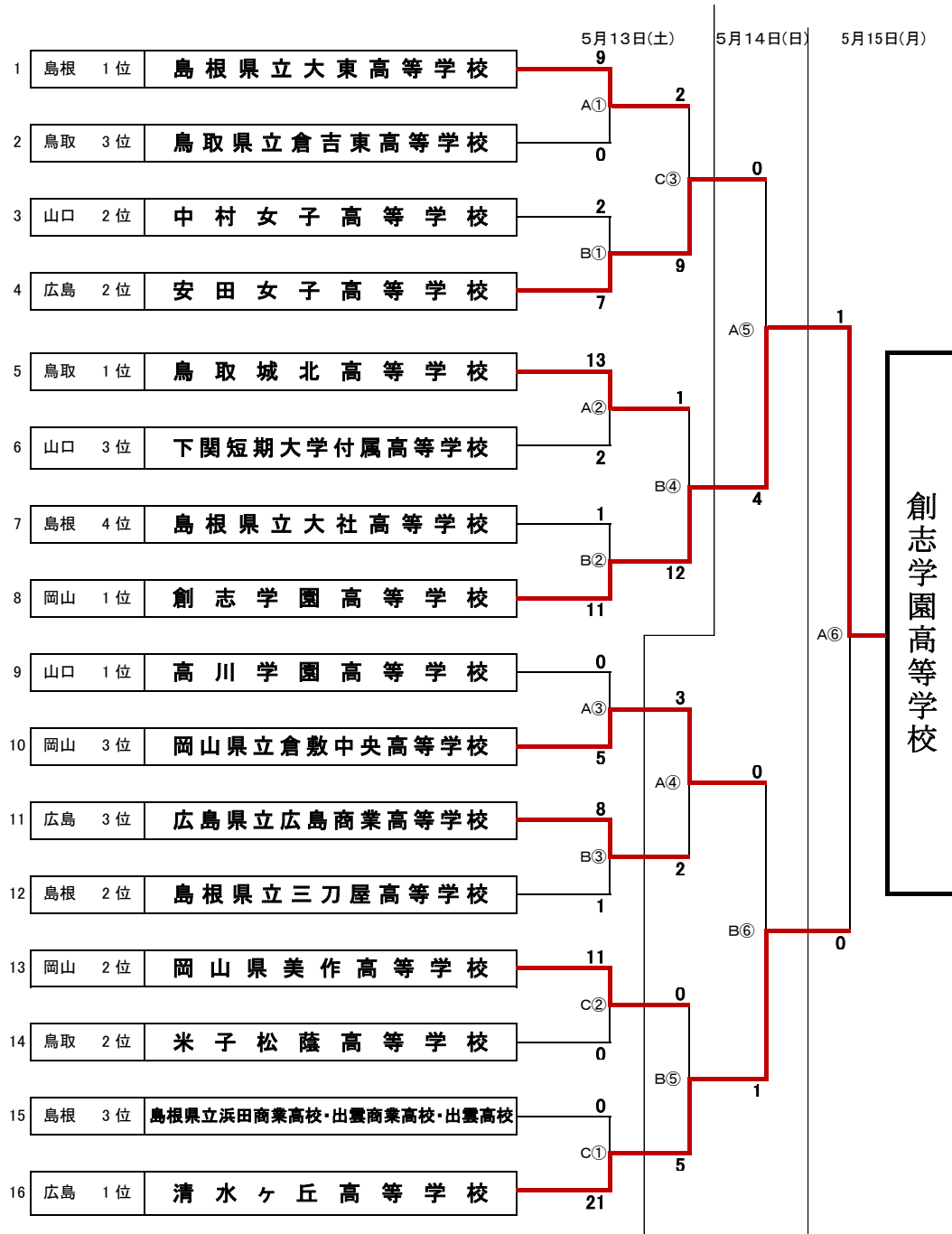

第72回中国高等学校女子ソフトボール選手権大会

会場所在地：島根県出雲市 メイン会場：島根県立浜山公園野球場

《記録4号》

第1日	2023年05月13日	1回戦			試合時間：01時間22分										試合番号	1	
チーム名		1	2	3	4	5	6	7	8	9	10	11	12	13	14	合計	備考
島根県立大東高等学校		2	1	4	0	2										9	得点差コールド
鳥取県立倉吉東高等学校		0	0	0	0	0										0	

先攻 (投手) ○田中 結菜, 池田 三祐
(捕手) 野田 結夏

後攻 (投手) ●河本 夏華
(捕手) 遠藤 莉里

先攻 (本塁打)
(三塁打) 池田 三祐
(二塁打) 野田 結夏, 石川 日葵

後攻 (本塁打)
(三塁打)
(二塁打)

特記事項

第1日	2023年05月13日	1回戦			試合時間：01時間50分										試合番号	2	
チーム名		1	2	3	4	5	6	7	8	9	10	11	12	13	14	合計	備考
安田女子高等学校		0	0	1	4	0	0	2								7	
中村女子高等学校		0	0	0	0	2	0	0								2	

先攻 (投手) ○森元 心優, 田中 千遥
(捕手) 森 うらら

後攻 (投手) ●山本 優佳, 棟近 奏, 山本 優佳
(捕手) 越智 遙

先攻 (本塁打)
(三塁打)
(二塁打) 相川 佳音②, 西谷 美柑

後攻 (本塁打)
(三塁打)
(二塁打) 山本 優佳, 棟近 奏

特記事項

第1日	2023年05月13日	1回戦			試合時間：01時間11分										試合番号	3	
チーム名		1	2	3	4	5	6	7	8	9	10	11	12	13	14	合計	備考
下関短期大学付属高等学校		0	0	2	0											2	得点差コールド
鳥取城北高等学校		5	2	6	X											13	

先攻 (投手) ●濱口 美南
(捕手) 藤井 亜衣

後攻 (投手) ○亀尾 優杏
(捕手) 西田 心愛

先攻 (本塁打)
(三塁打) 前田 愛花
(二塁打)

後攻 (本塁打) 香川 心來
(三塁打)
(二塁打) 藤本 結衣, 山根 和栞, 亀尾 優杏, 石黒 沙羽, 香川 心來

特記事項

第1日	2023年05月13日	1回戦			試合時間：01時間09分										試合番号	4	
チーム名		1	2	3	4	5	6	7	8	9	10	11	12	13	14	合計	備考
島根県立大社高等学校		0	0	0	1											1	得点差コールド
創志学園高等学校		4	4	2	1X											11	

先攻 (投手) ●勝部 美羽
(捕手) 三代 風紗

後攻 (投手) ○小林 愛菜
(捕手) 奥野 陽菜子, 今中 心夏

先攻 (本塁打)
(三塁打) 勝部 美羽
(二塁打)

後攻 (本塁打) 井上 舞
(三塁打)
(二塁打) 奥野 陽菜子

特記事項

第72回中国高等学校女子ソフトボール選手権大会

会場所在地：島根県出雲市 メイン会場：島根県立浜山公園野球場

《記録4号》

第1日	2023年05月13日	1回戦			試合時間：01時間45分										試合番号	5	
チーム名		1	2	3	4	5	6	7	8	9	10	11	12	13	14	合計	備考
岡山県立倉敷中央高等学校		0	0	1	0	4										5	降雨コールド
高川学園高等学校		0	0	0	0	0										0	

先攻 (投手) ○阿久根 唯
(捕手) 檜原 実咲

後攻 (投手) ●横山 花純, 山田 乃愛, 横山 花純, 武田 羽海
(捕手) 松本 心春, 宮崎 遙

先攻 (本塁打)
(三塁打)
(二塁打) 阿久根 唯, 安原 はいり

後攻 (本塁打)
(三塁打)
(二塁打) 田中 もも

特記事項

第1日	2023年05月13日	1回戦			試合時間：00時間56分										試合番号	6	
チーム名		1	2	3	4	5	6	7	8	9	10	11	12	13	14	合計	備考
島根県立三刀屋高等学校		0	0	0	1	0										1	得点差コールド
広島県立広島商業高等学校		0	0	5	3	X										8	

先攻 (投手) ●川端 咲穂
(捕手) 藤原 奈緒

後攻 (投手) ○榎平 かれん, 猪 優奈
(捕手) 寺西 琳海

先攻 (本塁打)
(三塁打)
(二塁打) 川端 咲穂

後攻 (本塁打)
(三塁打) 久世 美鈴②, 脇本 瑛奈, 猪 優奈
(二塁打)

特記事項

第1日	2023年05月13日	1回戦			試合時間：01時間17分										試合番号	7	
チーム名		1	2	3	4	5	6	7	8	9	10	11	12	13	14	合計	備考
岡山県美作高等学校		9	0	1	1											11	4回得点差コールド
米子松蔭高等学校		0	0	0	0											0	

先攻 (投手) ○野田 苺花, 友藤 祥, 野田 心愛
(捕手) 宮本 夢生

後攻 (投手) ●伊達 琴南, 松田 優奈
(捕手) 角 明華

先攻 (本塁打)
(三塁打) 吉上 優羽
(二塁打) 池尻 杏奈, 岡野 さくら

後攻 (本塁打)
(三塁打)
(二塁打)

特記事項

第1日	2023年05月13日	1回戦			試合時間：01時間17分										試合番号	8	
チーム名		1	2	3	4	5	6	7	8	9	10	11	12	13	14	合計	備考
清水ヶ丘高等学校		11	9	1												21	3回得点差コールド
浜田商業・出雲商業・出雲高校		0	0	0												0	

先攻 (投手) ○松本 梨愛
(捕手) 北吉 菜乃香

後攻 (投手) ●飯塚 はな, 藤江 実羽
(捕手) 池田 楓華

先攻 (本塁打) 嶋立 ひなの
(三塁打) 堀内 亜海, 西村 桜花
(二塁打) 高岡 亜弥, 嶋立 ひなの, 山根 楓加, 山根 瞳優, 崎岡 和香

後攻 (本塁打)
(三塁打)
(二塁打) 渡部 耀心

特記事項

第72回中国高等学校女子ソフトボール選手権大会

会場所在地：島根県出雲市 メイン会場：島根県立浜山公園野球場

《記録4号》

第1日	2023年05月13日	準々決勝			試合時間：01時間43分										試合番号	9	
チーム名		1	2	3	4	5	6	7	8	9	10	11	12	13	14	合計	備考
島根県立大東高等学校		0	1	0	0	1	0									2	6回1死得点差コールド
安田女子高等学校		4	1	1	1	0	2X									9	

先攻 (投手) ●田中 結菜, 池田 三祐
(捕手) 野田 結夏

後攻 (投手) 佐々木 みずき, 田原 咲桜子, 〇岩本 帆月, 西谷 美柑
(捕手) 森 うらら, 雪野 望乃

先攻 (本塁打)
(三塁打)
(二塁打)

後攻 (本塁打) 奥原 海帆
(三塁打) 相川 佳音
(二塁打) 奥原 海帆, 雪野 望乃, 西谷 美柑

特記事項

第1日	2023年05月13日	準々決勝			試合時間：01時間57分										試合番号	10	
チーム名		1	2	3	4	5	6	7	8	9	10	11	12	13	14	合計	備考
創志学園高等学校		5	0	0	4	3										12	5回得点差コールド
鳥取城北高等学校		0	0	0	1	0										1	

先攻 (投手) 〇香山 未来
(捕手) 浦川 美桜

後攻 (投手) ●片岡 寧音
(捕手) 西田 心愛

先攻 (本塁打) 奥野 陽菜子
(三塁打)
(二塁打) 吉川 紗希, 香山 未来

後攻 (本塁打)
(三塁打)
(二塁打) 石黒 沙羽

特記事項

第2日	2023年05月14日	準々決勝			試合時間：01時間55分										試合番号	11	
チーム名		1	2	3	4	5	6	7	8	9	10	11	12	13	14	合計	備考
岡山県立倉敷中央高等学校		0	0	0	0	0	0	0	1	0	2					3	タイブレーク
広島県立広島商業高等学校		0	0	0	0	0	0	0	1	0	1					2	

先攻 (投手) 〇西河 芽衣
(捕手) 檜原 実咲

後攻 (投手) ●榎平 かれん
(捕手) 寺西 琳海

先攻 (本塁打)
(三塁打)
(二塁打)

後攻 (本塁打)
(三塁打)
(二塁打)

特記事項

第2日	2023年05月14日	準々決勝			試合時間：01時間48分										試合番号	12	
チーム名		1	2	3	4	5	6	7	8	9	10	11	12	13	14	合計	備考
岡山県美作高等学校		0	0	0	0	0	0	0								0	
清水ヶ丘高等学校		0	2	0	0	3	0	X								5	

先攻 (投手) ●野田 莓花, 友藤 祥, 野田 心愛
(捕手) 宮本 夢生

後攻 (投手) 〇山内 心愛
(捕手) 北吉 菜乃香

先攻 (本塁打)
(三塁打)
(二塁打)

後攻 (本塁打)
(三塁打)
(二塁打) 平尾 綾菜, 堀内 香瑚, 堀内 亜海

特記事項

第72回中国高等学校女子ソフトボール選手権大会

会場所在地：島根県出雲市 メイン会場：島根県立浜山公園野球場

《記録4号》

第2日	2023年05月14日	準決勝			試合時間：01時間47分										試合番号	13	
チーム名		1	2	3	4	5	6	7	8	9	10	11	12	13	14	合計	備考
創志学園高等学校		3	0	0	0	0	1	0								4	
安田女子高等学校		0	0	0	0	0	0	0								0	

先攻 (投手) ○香山 未来, 小林 愛菜
(捕手) 浦川 美桜, 今中 心夏

後攻 (投手) ●田中 千遥, 森元 心優, 西谷 美柑
(捕手) 森 うらら

先攻 (本塁打)
(三塁打)
(二塁打)

後攻 (本塁打)
(三塁打)
(二塁打)

特記事項

第2日	2023年05月14日	準決勝			試合時間：01時間21分										試合番号	14	
チーム名		1	2	3	4	5	6	7	8	9	10	11	12	13	14	合計	備考
清水ヶ丘高等学校		0	0	0	1	0	0	0								1	
岡山県立倉敷中央高等学校		0	0	0	0	0	0	0								0	

先攻 (投手) ○松本 梨愛
(捕手) 北吉 菜乃香

後攻 (投手) ●安原 はいり, 岩本 実都
(捕手) 櫻原 実咲

先攻 (本塁打) 山根 楓加
(三塁打)
(二塁打)

後攻 (本塁打)
(三塁打)
(二塁打)

特記事項

第3日	2023年05月15日	決勝			試合時間：01時間34分										試合番号	15	
チーム名		1	2	3	4	5	6	7	8	9	10	11	12	13	14	合計	備考
清水ヶ丘高等学校		0	0	0	0	0	0	0								0	
創志学園高等学校		0	0	1	0	0	0	X								1	

先攻 (投手) ●山内 心愛
(捕手) 北吉 菜乃香

後攻 (投手) ○小林 愛菜
(捕手) 浦川 美桜

先攻 (本塁打)
(三塁打)
(二塁打)

後攻 (本塁打)
(三塁打)
(二塁打)

特記事項

第47回中国高等学校男子ソフトボール選手権大会

日時:令和5年5月13日(土)~14日(日)
会場:雲南市加茂中央公園 A:野球場 B:多目的広場

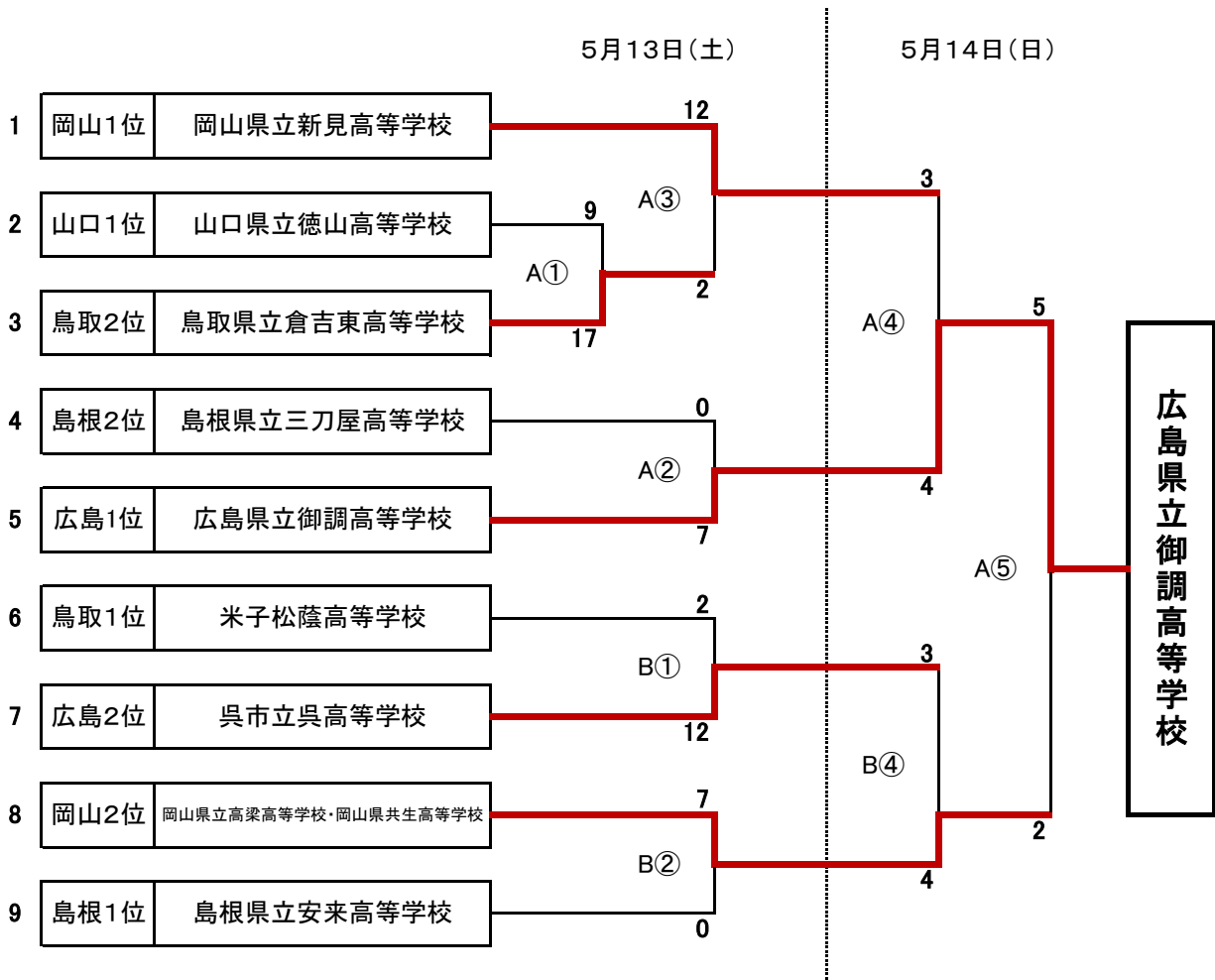

第47回中国高等学校男子ソフトボール選手権大会

会場所在地：島根県雲南市 メイン会場：加茂中央公園野球場

《記録4号》

第1日	2023年05月13日	1回戦			試合時間：02時間02分										試合番号	1	
チーム名		1	2	3	4	5	6	7	8	9	10	11	12	13	14	合計	備考
鳥取県立倉吉東高等学校		14	0	3	0	0										17	得点差コールド
山口県立徳山高等学校		5	0	2	2	0										9	

先攻 (投手) ○河村 幸信
(捕手) 河村 泰寛

後攻 (投手) ●井上 悟, 加本 陽
(捕手) 池永 昌平

先攻 (本塁打)
(三塁打)
(二塁打) 伊藤 太一

後攻 (本塁打)
(三塁打) 池永 昌平
(二塁打)

特記事項

第1日	2023年05月13日	準々決勝			試合時間：01時間16分										試合番号	2	
チーム名		1	2	3	4	5	6	7	8	9	10	11	12	13	14	合計	備考
鳥取県立倉吉東高等学校		0	0	0	2											2	得点差コールド
岡山県立新見高等学校		7	0	5	X											12	

先攻 (投手) ●河村 幸信
(捕手) 河村 泰寛, 大柄 健太

後攻 (投手) ○金本 翔太, 後藤 隼哉
(捕手) 大原 健斗

先攻 (本塁打)
(三塁打) 河村 幸信
(二塁打)

後攻 (本塁打)
(三塁打) 山本 健太
(二塁打)

特記事項

第1日	2023年05月13日	準々決勝			試合時間：01時間29分										試合番号	3	
チーム名		1	2	3	4	5	6	7	8	9	10	11	12	13	14	合計	備考
島根県立三刀屋高等学校		0	0	0	0	0										0	得点差コールド
広島県立御調高等学校		0	0	4	2	1X										7	

先攻 (投手) ●安部 星希, 佐藤 駿介
(捕手) 後藤 碧葉

後攻 (投手) ○大前 心劉, 小川 俊太
(捕手) 西 颯太郎

先攻 (本塁打)
(三塁打)
(二塁打)

後攻 (本塁打) 藤原 桜大
(三塁打)
(二塁打)

特記事項

第1日	2023年05月13日	準々決勝			試合時間：01時間11分										試合番号	4	
チーム名		1	2	3	4	5	6	7	8	9	10	11	12	13	14	合計	備考
米子松蔭高等学校		0	1	1	0											2	得点差コールド
呉市立呉高等学校		0	12	0	X											12	

先攻 (投手) ●岩本 晃来
(捕手) 三宅 逸心

後攻 (投手) ○前田 脩登
(捕手) 平川 椋大, 古本 大翔

先攻 (本塁打) 入江 竜弘
(三塁打)
(二塁打)

後攻 (本塁打) 賀谷 義経, 平川 椋大, 日下部 佑, 甲斐切 獅桜
(三塁打) 高田 佳鴻, 前田 脩登
(二塁打) 日下部 佑, 前田 脩登

特記事項

第47回中国高等学校男子ソフトボール選手権大会

会場所在地：島根県雲南市 メイン会場：加茂中央公園野球場

《記録4号》

第1日	2023年05月13日	準々決勝			試合時間：01時間30分										試合番号	5	
チーム名		1	2	3	4	5	6	7	8	9	10	11	12	13	14	合計	備考
高梁高等学校・共生高等学校		0	0	4	1	2										7	得点差コールド
島根県立安来高等学校		0	0	0	0	0										0	

先攻 (投手) ○中村 天
(捕手) 大川 恭一

後攻 (投手) ●吉田 悠人, 佐伯 玲
(捕手) 青戸 光輝

先攻 (本塁打) 長田 洋輔
(三塁打)
(二塁打) 谷口 颯月

後攻 (本塁打)
(三塁打)
(二塁打)

特記事項

第2日	2023年05月14日	準決勝			試合時間：01時間54分										試合番号	6	
チーム名		1	2	3	4	5	6	7	8	9	10	11	12	13	14	合計	備考
岡山県立新見高等学校		0	0	0	0	0	2	1								3	
広島県立御調高等学校		2	0	2	0	0	0	X								4	

先攻 (投手) ●後藤 隼哉, 金本 翔太
(捕手) 大原 健斗

後攻 (投手) ○大前 心劉, 小川 俊太
(捕手) 西 颯太郎

先攻 (本塁打)
(三塁打) 中西 健翔
(二塁打)

後攻 (本塁打) 宮前 弥莉唯
(三塁打) 宮前 弥莉唯
(二塁打)

特記事項

第2日	2023年05月14日	準決勝			試合時間：02時間44分										試合番号	7	
チーム名		1	2	3	4	5	6	7	8	9	10	11	12	13	14	合計	備考
高梁高等学校・共生高等学校		0	0	0	2	0	0	0	0	1	1					4	8回からタイブレーク
呉市立呉高等学校		0	0	2	0	0	0	0	0	1	0					3	

先攻 (投手) ○中村 天
(捕手) 大川 恭一

後攻 (投手) ●濱田 大和
(捕手) 平川 椋大

先攻 (本塁打) 中村 天
(三塁打)
(二塁打) 谷口 颯月

後攻 (本塁打)
(三塁打)
(二塁打) 平川 椋大

特記事項

第2日	2023年05月14日	決勝			試合時間：01時間47分										試合番号	8	
チーム名		1	2	3	4	5	6	7	8	9	10	11	12	13	14	合計	備考
高梁高等学校・共生高等学校		1	0	1	0	0	0	0								2	
広島県立御調高等学校		0	2	0	3	0	0	X								5	

先攻 (投手) ●谷口 颯月
(捕手) 大川 恭一

後攻 (投手) ○大前 心劉, 小川 俊太
(捕手) 西 颯太郎

先攻 (本塁打) 中村 天
(三塁打)
(二塁打) 長田 洋輔

後攻 (本塁打)
(三塁打)
(二塁打) 西 颯太郎

特記事項